

TGX 18.480 4X2 BLS

camiones
MAN.Chile



MAN.CHILE



MAN | *VIVE LA EXPERIENCIA*



**CAMIÓN
100%
ALEMÁN**

Motor	D2676LF07
Potencia (CV)	480
Rango potencia (rpm)	1.900
Torque (nm)	2.300
Rango Torque (rpm)	1.050 - 1.400
Cilindros	6 en línea
Cilindrada (cc)	12.419
Caja de Cambios	MAN TipMatic® 1226DD
Desmultiplicación eje	i = 2.85
Medida Neumático	295 / 80R22.5

Embrague
Embrague monodisco DBE 430

Sistema de Frenos
MAN BrakeMatic (Sistema de frenos electrónicos), Sistema antibloqueo (ABS), Programa Electrónico de estabilidad (ESP), Control Anti deslizante (ASR)
Frenos de disco en eje delantero / trasero

Caja de Cambios
Caja de cambios MAN TipMatic® Software de la caja de cambios MAN TipMatic® Profi (utilización en carretera)

Suspensión
Ballestas delanteras parabólicas de 7,5 t
Resorte trasero neumático 13 t. Sistema de suspensión neumática ECAS

Ratios Marcha / Desmultiplicación (1226DD)	
1 16.69	2 12.92
3 9.93	4 7.67
5 5.9	6 4.57
7 3.66	8 2.83
9 2.17	10 1.68
11 1.29	12 1.00
R 15.54	R2 12.03

Ejes
Eje delantero VOK - 07 acodado
Eje trasero hipoides HY -1350

Ruedas y Llantas
Llantas de aluminio de 10 agujeros de medida 9.00 - 22.5

Depósito de Combustible / AdBlue
Depósito de combustible combinado de aluminio de 800 y 85 lts de AdBlue a la derecha con peldaño (Opcional: 680+250 lts. y 75 lts. de AdBlue)

Sistema Eléctrico
Baterías 12V 225Ah 2 piezas
Alternador de corriente trifásica 28V 120 A 3.360W Longlife Eco

Otros Equipamientos
Radio, Aire Acondicionado con Climatizador
Quinta rueda JOST JSK 37 C 185 mm con lubricación integrada
Sistema de advertencia de abandono de carril IV (LGS IV)
ACC: Tempomat regulado en función de la distancia
Bluetooth
Opcional: Emergency Brake Assist (EBA)

Características
Catalizador SCR e inyección de AdBlue
Sistema de Inyección EDC Common Rail
Freno motor EVB 280 KW de Potencia
Norma Euro 5
Aeropaquete suelto con spoiler y laterales para cabinas XL y XLX. Sólo lateral derecho móvil
Sistema Freno Continuo Retardador 500 KW de Potencia

TGX 18.480 4X2 BLS

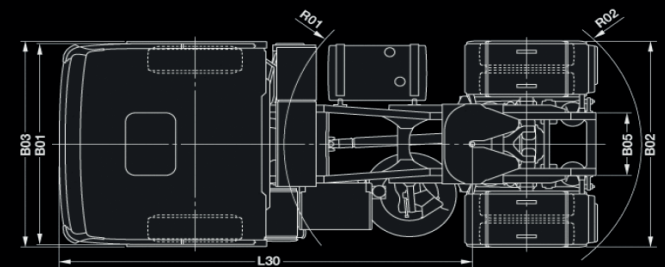
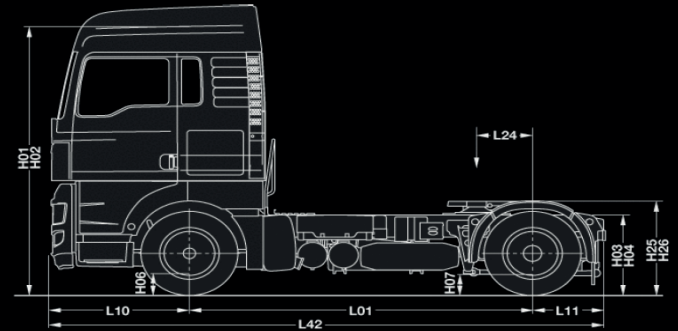

*Modelo Base de Cabina TGX

Dimensiones de Vehículo (mm) / Cabina XLX	
L01 Distancia entre ejes	3.600
L10 Voladizo delantero	1.475
L11 Voladizo trasero	800
L42 Longitud Total	5.875
H01 Altura sobre la cabina, sin carga	3.529
H02 Altura del bastidor, con carga	3.470
B03 Anchura total	2.500

Pesos en Vacío (kg +/- 5%) (Incluye Conductor, Herramientas, Estanques de Combustible y AdBlue 100% capacidad)	
	Motor 12,419 CC
Eje delantero	5.410
Eje trasero	2.255
Peso Total	7.665

Masas Técnicas Máximas Admisibles (MTMA)	
MTMA 1er eje	7.500
MTMA 2do eje	11.500
MTMA total	18.600

WINTATA
Iquique
(57) 249 5614

PORSCHE
INTER AUTO
Antofagasta
(55) 246 6270

CARMONA
Y CIA. LTDA.
Copiapó
(52) 223 7610

CARMONA
Y CIA. LTDA.
La Serena
(51) 220 0235

PORSCHE
INTER AUTO
Valparaíso
(32) 381 8000

PORSCHE
INTER AUTO
Santiago
600 712 7000

PORSCHE
INTER AUTO
Talca
(56) 2 2322 6600

PORSCHE
INTER AUTO
Concepción
(41) 380 1230

PORSCHE
INTER AUTO
Puerto Montt
(65) 220 4000

AUTOMOTRIZ
VARONA LTDA.
Coyhaique
(67) 223 1010

CONTÁCTANOS AL
600 712 7000

WWW.MANCHILE.CL



CAMIÓN
100%
ALEMÁN